

# Guide d'utilisation, d'entretien et d'installation

## Okeanito

COK-E36SX  
COK-E42SX  
COK-E48SX

Numéro de modèle: \_\_\_\_\_

Numéro de série: \_\_\_\_\_

La Date d'Achat: \_\_\_\_\_

Négociant de Ventes: \_\_\_\_\_





<b>CONSIGNES DE SÉCURITÉ</b> .....	2
<b>LISTE DU MATÉRIEL</b> .....	3
<b>INSTALLATION</b>	
Feuille de Calcul pour le Conduit.....	4
Espace Libre et Hauteur de Montage.....	5
Conduit d'Aération.....	6
Spécifications .....	7
Ventilateur Interne.....	8-9
Préparation de la Hotte pour le Ventilateur Externe.....	10-12
Montage de la Hotte .....	13
Installation de la Barre à Ustensiles.....	14
Spécifications du Ventilateur Externe.....	15
Ventilateur Externe .....	16-17
<b>COMMANDES ET CARACTÉRISTIQUES</b>	
Survol des Commandes.....	18-19
<b>ENTRETIEN</b>	
Nettoyage .....	20
Lumières.....	21
<b>DÉPANNAGE</b> .....	22
<b>GARANTIE</b> .....	23
<b>LISTE DES PIÈCES ET DES ACCESSOIRES</b> .....	24
<b>DIAGRAMME D'ASSEMBLAGE</b> .....	25-26



**AVERTISSEMENT**

POUR RÉDUIRE LES RISQUES D'INCENDIE OU DE CHOC ÉLECTRIQUE, N'UTILISEZ PAS CET APPAREIL AVEC DES DISPOSITIFS DE COMMANDES DE VITESSE À SEMI-CONDUCTEURS.

**AVERTISSEMENT**

POUR RÉDUIRE LES RISQUES D'INCENDIE, DE CHOC ÉLECTRIQUE OU DE BLESSURES, RESPECTEZ LES CONSIGNES SUIVANTES:

- N'utilisez cet appareil que pour ce dont il a été conçu. Si vous avez des questions, contactez le fabricant.
- Avant de procéder au nettoyage ou à l'entretien courant de cet appareil, éteignez l'alimentation du panneau électrique et bloquez le dispositif de déconnexion pour éviter que l'alimentation électrique ne soit accidentellement rallumée. Si le dispositif de déconnexion de l'alimentation électrique ne peut être bloqué, attachez une note bien visible sur le panneau électrique avertissant que vous effectuez des travaux électriques.

**ATTENTION**

Pour utilisation de ventilation générale seulement. N'utilisez pas cet appareil pour évacuer des vapeurs et des matériaux explosifs ou dangereux. Faites attention en utilisant des produits ou des détergents d'épuration. Approprié pour l'usage dans le ménage faisant cuire le secteur.

**AVERTISSEMENT**

POUR RÉDUIRE LES RISQUES DE FEU DE GRAISSE SUR LA SURFACE DE CUISSON:

- Ne laissez JAMAIS l'appareil sans surveillance lors de son utilisation à haute température. Les débordements par bouillonnement cause de la fumée et des déversements de graisse qui peuvent prendre feu. Faites chauffer l'huile lentement à des températures basses ou moyennes.
- Allumez TOUJOURS les ventilateurs de la hotte lorsque vous cuisinez à haute température ou que vous faites flamber des aliments (p.e. crêpes, suzettes, cerises jubilé, bifteck au poivre flambé).
- Nettoyez fréquemment les ventilateurs de la hotte. La graisse ne devrait jamais s'accumuler dans les ventilateurs ou les filtres.
- Utilisez des poêlons aux dimensions adéquates. Utilisez toujours une batterie de cuisine appropriée aux dimensions de l'élément de surface.

**AVERTISSEMENT**

POUR RÉDUIRE LES RISQUES DE BLESSURES DANS LE CAS D'UN INCENDIE SUR LA SURFACE DE CUISSON, LISEZ ATTENTIVEMENT CE QUI SUIT:

- ÉTOUFFEZ LES FLAMMES avec un couvercle, une plaque à biscuits ou un plateau de métal. Éteignez ensuite le brûleur. PRENEZ GARDE AUX RISQUES DE BRÛLURE. Si les flammes ne disparaissent pas immédiatement, ÉVACUEZ LES LIEUX ET APPELEZ LE SERVICE D'INCENDIE.
- NE PRENEZ JAMAIS UN POÊLON EN FEU - Vous pourriez vous brûler.
- N'UTILISEZ PAS D'EAU, ou un linge à vaisselle mouillé - une violente explosion de vapeur s'ensuivra.
- Utilisez un extincteur SEULEMENT si:
  - Vous savez que vous possédez un extincteur de classe ABC et vous savez vous en servir.
  - Le feu est faible et ne s'est pas répandu de son point d'origine.
  - Le service d'incendie a été appelé.
  - Vous pouvez sortir facilement de l'endroit où vous combattez le feu.
  - Consignes prises des 'Trucs de Sécurité-Incendie pour la Cuisine,' publiés par la NFPA.

**AVERTISSEMENT**

POUR RÉDUIRE LES RISQUES D'INCENDIE, DE CHOC ÉLECTRIQUE OU DE BLESSURES, SUIVEZ LES CONSIGNES SUIVANTES:

- Les Travaux d'Installation et le Câblage Électrique doivent être faits par une personne qualifiée selon les stipulations de toutes les normes et standards en vigueur, dont les normes de construction ayant une cote de résistance au feu.
- Pour prévenir les contre-explosions, une certaine quantité d'air est nécessaire pour la combustion et l'évacuation des gaz par le carneau (cheminée) de l'appareil de combustion. Respectez les directives du fabricant d'outillage de chauffage et les normes de sécurité telles que celles publiées par la NFPA (Association Nationale des Services d'Incendie), par la Société Américaine des Ingénieurs en Chauffage, Réfrigération, et Climatisation (ASHRAE) et par les normes des autorités locales.
- Lorsque vous coupez ou percez un mur ou un plafond, assurez-vous de ne pas endommager le câblage électrique ou toute autre installation technique cachée.
- Les ventilateurs canalisés doivent toujours évacuer l'air à l'extérieur.

**AVERTISSEMENT**

POUR RÉDUIRE LES RISQUES D'INCENDIE, N'UTILISEZ QUE DES CONDUITS D'AÉRATION EN MÉTAL.

**ATTENTION**

Pour réduire les risques d'incendie et pour évacuer l'air convenablement, assurez-vous de canaliser l'air à l'extérieur de la maison. N'installez pas l'échappement du conduit dans les espaces entre les murs, le plafond, le grenier, les vides sanitaires ou le garage.

**ATTENTION**

Pour réduire les risques d'incendie ou de choc électrique, n'installez cette hotte qu'avec le modèle de ventilateur nominal CBE-1000 d'un maximum de 6.2 ampères, 120 Vac 60 Hz ou avec le ventilateur CBI-600 intégrant fabriqués par Zephyr Ventilation.

**MODEL: COK-ExxS**

- 1 - Hotte
- 1 - Déflecteur (2 pour le modèle de 121.9 cm)
- 2 - Ampoules halogènes GU-10, 120V, 50W
- 2 - Ampoules pour électroménager 40W, 120V
- 1 - Barre à ustensiles
- 2 - Pièces coulissantes de recouvrement à conduit
- 1 - Support de montage pour le plafond (pré-fixé au recouvrement à conduit)
- 1 - Support de montage mural

**1 - TROUSSE DE QUINCAILLERIE**

- 7 - Vis à bois de 51 mm
- 7 - Brides d'ancrage
- 7 - Rondelles de 13 mm
- 4 - Vis 5 x 15 mm
- 4 - Rondelles de 10 mm

**1 - PETITE TROUSSE DE QUINCAILLERIE**

- 1 - Outil
- 3 - Vis de pression courtes (4 pour le modèle de 121.9 cm)

**1 - TROUSSE DE QUINCAILLERIE, TROUSSE DU VENTILATEUR EXTERNE**







- 1 - Collier de 20.3 cm
- 1 - Boîtier de câblage du ventilateur externe et câbles
- 10 - Vis auto-taraudeuses de 13 mm
- 10 - Rondelles de diamètre interne de 4 mm



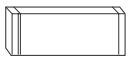

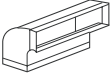
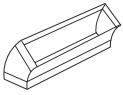

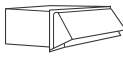
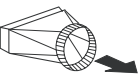
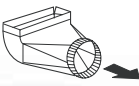
**AUCUN CONDUIT D'AÉRATION N'EST INCLUS  
VENTILATEUR INTERNE ET EXTERNE VENDUS SÉPARÉMENT**

Afin de vous faciliter la tâche, assurez-vous d'enlever la pellicule protectrice qui recouvre la hotte avant d'effectuer l'installation. Faites attention de ne pas égratigner l'acier inoxydable lors de l'installation.

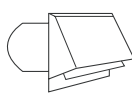

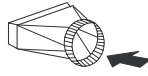
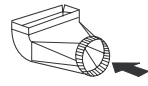
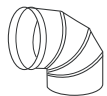
# Installation - Feuille de calcul pour le conduit d'aération

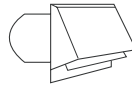
Pièces de conduit		Numéro équivalent à la longueur x nombre utilisé =		Total
	3 1/4" x 10" Rect., droit	1 Ft.	x ( ) =	Ft.
	7" Circ., droit	1 Ft.	x ( ) =	Ft.
	7" Circ., droit	1 Ft.	x ( ) =	Ft.
	3 1/4" x 10" Rect., coude à 90°	15 Ft.	x ( ) =	Ft.
	3 1/4" x 10" Rect., coude à 45°	9 Ft.	x ( ) =	Ft.
	3 1/4" x 10" Rect., coude plat à 90°	24 Ft.	x ( ) =	Ft.
	3 1/4" x 10" Bouche d'aération avec registre	30 Ft.	x ( ) =	Ft.
	3 1/4" x 10" Rect. à circ. de 6"	5 Ft.	x ( ) =	Ft.
	3 1/4" x 10" Coude à 90° rect. à circ. de 6"	15 Ft.	x ( ) =	Ft.
	6" Circ., coude à 90°	15 Ft.	x ( ) =	Ft.
	6" Circ., coude à 45°	9 Ft.	x ( ) =	Ft.
Sous-total colonne 1 =				Ft.

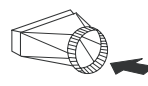
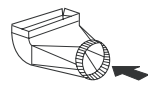
Pièces de conduit		Numéro équivalent à la longueur x nombre utilisé =		Total
	6" Circ., bouche d'aération avec registre	30 Ft.	x ( ) =	Ft.
	6" Circ., chapeau de toiture	30 Ft.	x ( ) =	Ft.
	6" Circ. à 3 1/4" x 10", rect.	1 Ft.	x ( ) =	Ft.
	6" Circ. à 3 1/4" x 10", rect., coude à 90°	16 Ft.	x ( ) =	Ft.
	7" Circ., coude à 90°	15 Ft.	x ( ) =	Ft.
	7" Circ., coude à 45°	9 Ft.	x ( ) =	Ft.
	7" Circ., bouche d'aération avec registre	30 Ft.	x ( ) =	Ft.
	7" Circ., chapeau de toiture	30 Ft.	x ( ) =	Ft.
	7" circ. à 3 1/4" x 10", rect.	8 Ft.	x ( ) =	Ft.
	7" circ. à 3 1/4" x 10", rect., coude à 90°	15 Ft.	x ( ) =	Ft.
Sous-total colonne 2 =				Ft.
Sous-total colonne 1 =				Ft.
Total du conduit =				Ft.

**Longueur maximale du conduit d'aération:**

Pour un mouvement d'air convenable, la longueur totale d'un d'aération rectangulaire de 3 1/4" x 10", ou circulaire de 6" ou 7" de diamètre, ne devrait pas compter plus que l'équivalent de 100 pieds.

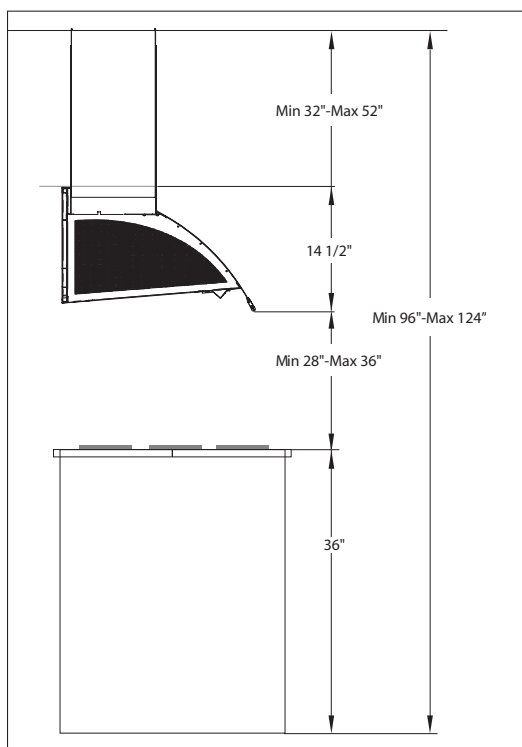

### CONDUIT D'AÉRATION

Un conduit circulaire d'un minimum de 6" ou rectangulaire d'un minimum de 3¼" x 10" doit être utilisé pour assurer une circulation d'air maximale avec le ventilateur interne de 600 PCM. Un conduit circulaire d'un minimum de 8" à 10" doit être utilisé avec le ventilateur externe de 1000 PCM.

N'utilisez que des conduits d'aération en métal rigide. Les conduits souples pourraient réduire la circulation d'air jusqu'à 50%.

Utilisez le feuille de calcul pour obtenir la longueur totale du conduit d'aération.

Lorsqu'il est possible de le faire, diminuez TOUJOURS le nombre de pièces et de changements de direction. Si un long tronçon de conduit est nécessaire, augmentez le diamètre du conduit à 7" ou 8". Si un raccord réducteur est utilisé, installez un long raccord réducteur plutôt qu'un raccod réducteur plat. Réduisez le diamètre du conduit le plus loin possible de son ouverture.

Si des changements de direction ou des adaptateurs sont nécessaires, installez-les plus loin possible de l'ouverture et le plus éloigné possible - séparés par au moins une pièce de conduit standard - l'un de l'autre.

La hauteur de montage minimale entre la cuisinière et la hotte ne devrait pas être inférieure à 28".

La hauteur de montage maximale ne devrait pas outrepasser 36".

Il est important d'installer la hotte à la hauteur de montage adéquate. Les hottes installées trop bas pourraient être endommagées par la chaleur en plus de présenter des risques d'incendie plus élevés tandis que les hottes installées trop haut seront difficiles à atteindre et verront leur efficacité et leur performance réduites.

Si possible, référez-vous aux exigences de hauteur d'espace libre requise par le fabricant de la cuisinière ainsi qu'à la hauteur recommandée de montage de la hotte au-dessus de la surface de cuisson. Informez-vous toujours des code locaux pour toutes différences par rapport aux codes du fabricant.

\*Hauteur minimale du plafond : 96". Hotte installée à 28" au-dessus de la surface de cuisson.  
 \*\* Hauteur maximale du plafond : 124". Hotte installée à 36" au-dessus de la surface de cuisson.

### Dimensions minimales du conduit:

Circulaire - minimum 6" avec 600 PCM.  
 Circulaire - minimum 8" - 10" avec 1000 PCM.  
 Rectangulaire - minimum 3¼" x 10" lors de l'utilisation d'un ventilateur interne de 600 PCM. L'utilisation d'un conduit rectangulaire requiert un adaptateur (non compris mais disponible dans la plupart des quincailleries).

### ENDOMMAGEMENT LORS DE LA LIVRAISON/INSTALLATION:

- Veuillez vous assurer que toutes les pièces de l'appareil ne sont pas endommagées avant l'installation.
- Si l'appareil est endommagé durant la livraison, retournez l'appareil à l'endroit où vous l'avez acheté pour la réparation ou le remplacement.
- Si l'appareil est endommagé par le client, la réparation ou le remplacement est à la charge du client.
- Si l'appareil est endommagé par l'installateur (si autre que le client), le client et l'installateur doivent en venir à un accord pour la réparation ou le remplacement.

**AVERTISSEMENT DE RISQUE D'INCENDIE**

Ne terminez JAMAIS l'échappement du conduit dans les espaces entre les murs, les vides sanitaires, le plafond, le grenier, ou le garage. Tous les échappements doivent être dirigés à l'extérieur de la maison.

N'utilisez que des conduits en métal rigide pour les cloison simples.

Fixez toutes les pièces du conduit à l'aide de vis à tôle et isolez tous les joints à l'aide de ruban adhésif en toile ou de ruban réflecteur certifié.

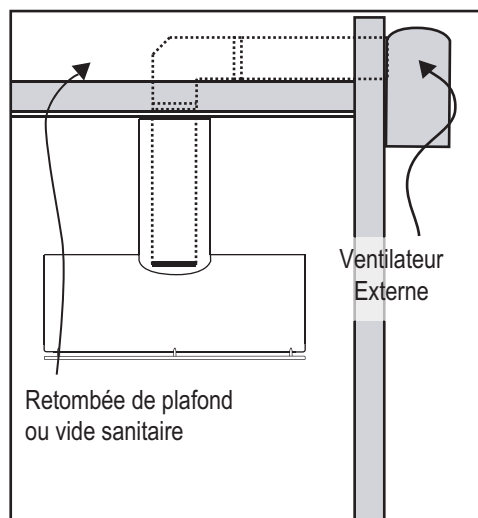
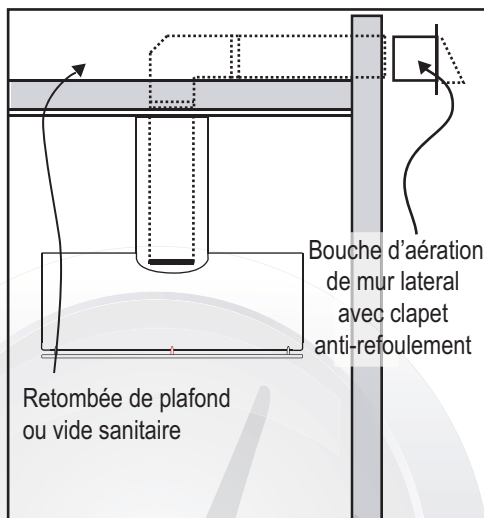
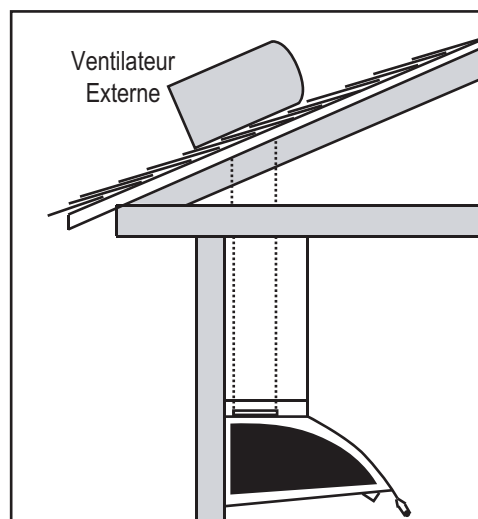
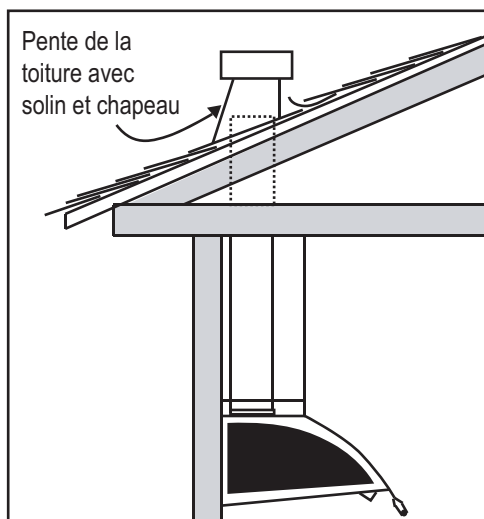
**Quelques Options pour le Conduit d'Aération:**

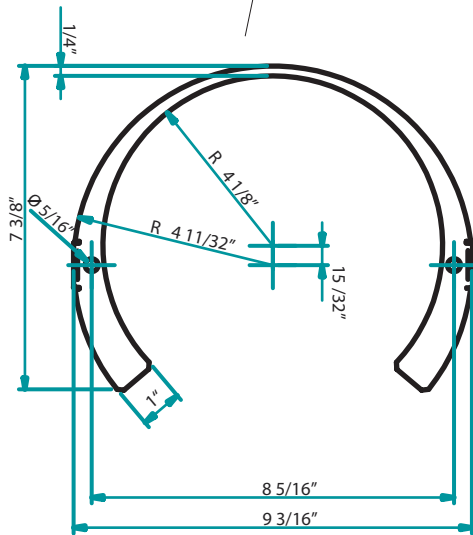
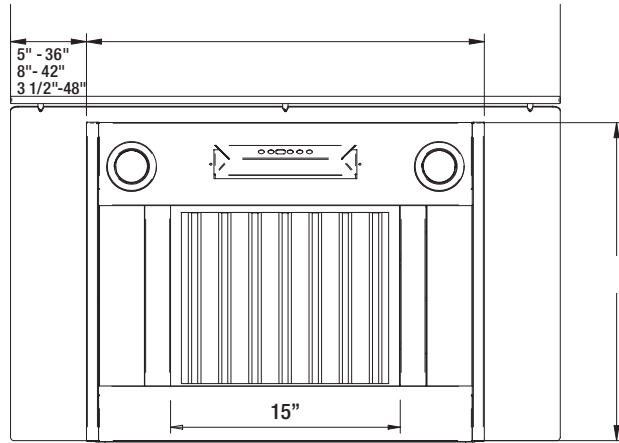
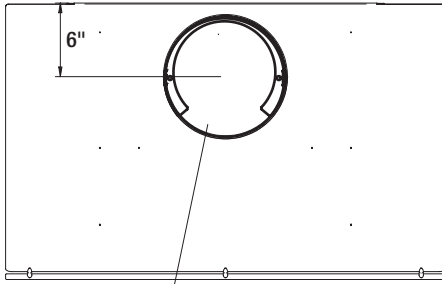
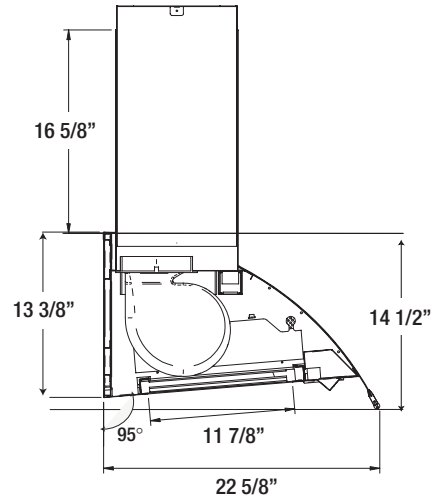
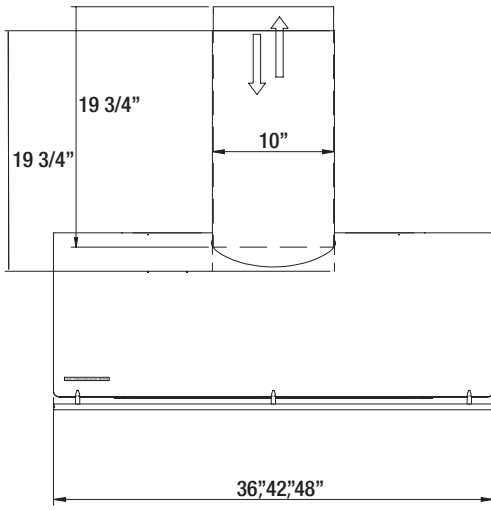

# Installation - Specifications

# Installation - Ventilateur Interne

## ATTENTION

Les instructions suivantes servent à l'installation du ventilateur interne CBI-600. Les instructions pour la préparation du ventilateur externe CBE-1000 se trouvent à la page 10. Avant d'effectuer l'installation, assurez-vous que le moteur tourne normalement.



La trousse du ventilateur interne comprend le ventilateur, le boîtier du condensateur et son câblage.

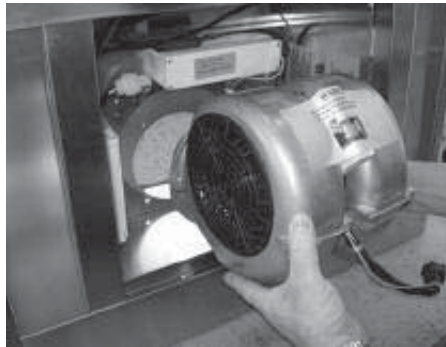

1. Placez le ventilateur tel qu'indiqué.

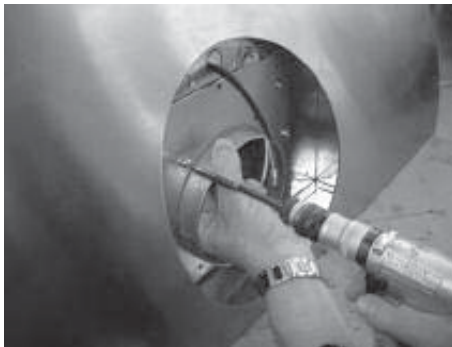

2. Fixez le ventilateur à la pièce de fixation tel qu'indiqué en utilisant les vis et rondelles de 5 x 15 mm comprises dans la trousse de quincaillerie.



3. Placez le boîtier du condensateur tel qu'indiqué.



4. Fixez solidement le boîtier du condensateur à la hotte en utilisant les vis autotaraudeuses de 5" comprises dans la trousse de quincaillerie.

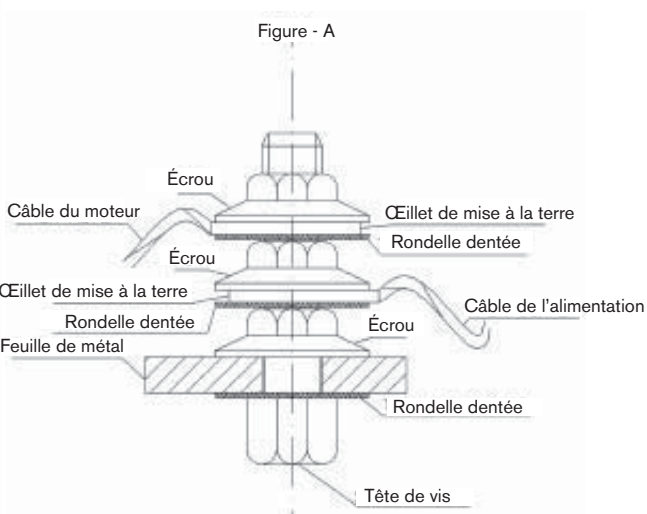



5. Enlevez la vis de mise à la terre en place et fixez le conducteur de terre du boîtier du condensateur.



6. Rattachez la vis de mise à la terre pour compléter l'installation du boîtier du condensateur. Consultez la Figure - A de la page précédente.



7. Fixez le connecteur court du condensateur au connecteur du ventilateur.



8. Fixez le long connecteur du condensateur au connecteur du tableau de commande.



9. Utilisez les attaches de plastique pour attacher le câblage électrique.



10. **Enlevez le bloc en bois**  
Résultat final de l'installation du ventilateur interne.

Consultez la page 12 pour les notices d'installation de la hotte.

# Installation - Préparation du Ventilateur Externe

## ATTENTION

Les instructions suivantes servent à la préparation de la hotte pour l'installation du ventilateur externe CBE-1000. Les instructions pour l'installation du ventilateur interne CBI-600 se trouvent à la page 10.



La trousse du ventilateur externe comprend un collier de 8" et le boîtier de câblage du ventilateur externe. Le ventilateur externe est vendu séparément.



1. Enlevez les vis de la pièce de fixation interne.

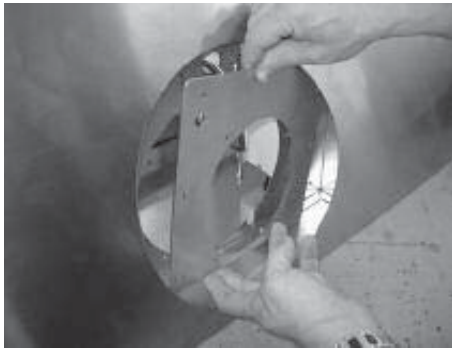

2. Enlevez la pièce de fixation interne de la hotte.



3. Placez le collier de 8" tel qu'indiqué.



4. Fixez le collier de 8" à la hotte tel qu'indiqué en utilisant les vis autotaraudeuses de 5" comprises dans la trousse de quicaille.



5. Fixez le boîtier de câblage du ventilateur externe à la partie supérieure de la hotte en utilisant les vis auto-taraudeuses de 5" comprises dans la trousse de quicaille.



6. Placez le couvercle sur le boîtier de câblage du ventilateur électrique.



7. Fixez solidement le couvercle au boîtier à l'aide des vis comprises dans la trousse de quicaille.



8. Fixez le connecteur de boîtier de câblage du ventilateur externe au connecteur du boîtier du tableau de commande situé à l'intérieur de la hotte.



9. Fixez le conducteur de terre du boîtier de câblage du ventilateur externe à la vis de mise à terre de la boîte de jonction. Consultez la Figure - A ci-dessous.

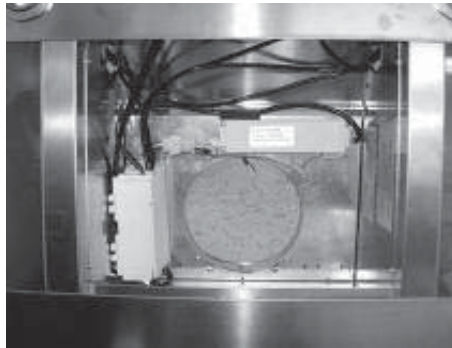

10. Résultat final de la préparation du ventilateur externe.

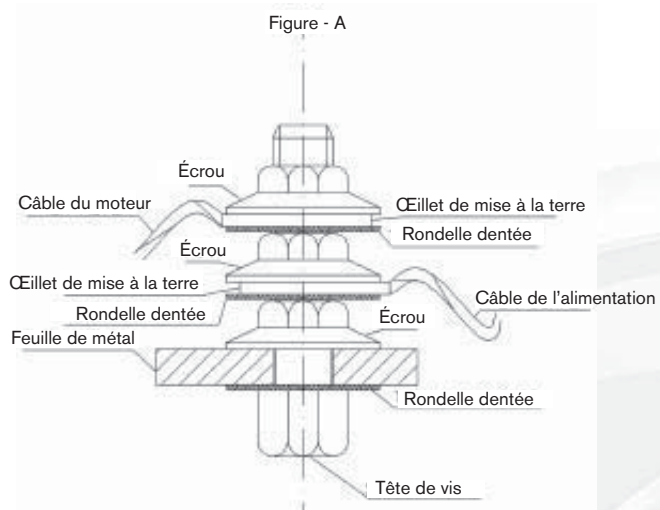

Consultez la page 12 pour les notices d'installation de la hotte et la page 15 pour les notices d'installation du ventilateur externe.

# Installation - Préparation de la Hotte

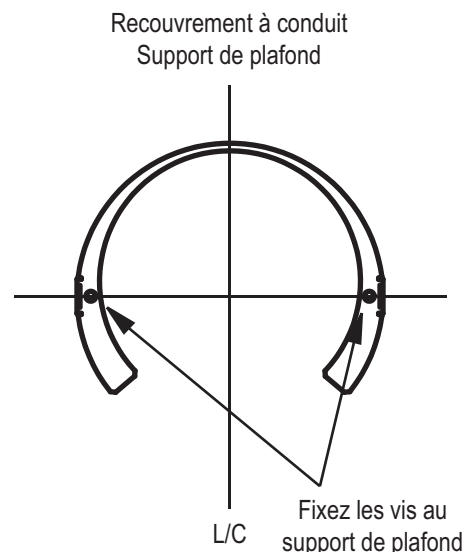
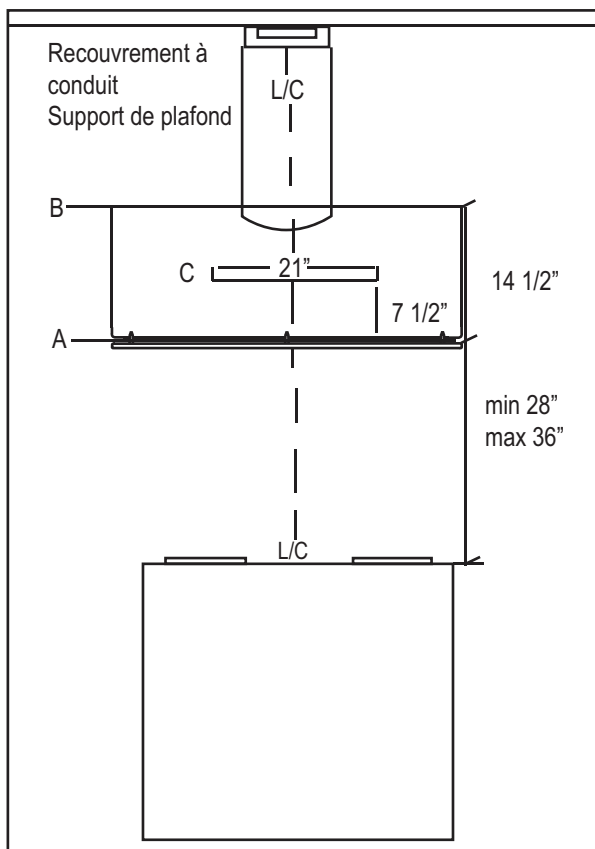

1. Mesurez à partir de la surface de cuisson jusqu'au bas de la hotte: nivelez et tracez la ligne A.
2. Tracez la ligne centrale.
3. Tracez la ligne de montage B à 14 1/2" de la ligne A. Cette ligne représente le dessus de la hotte.
4. Mesurez 7 1/2" à partir de la ligne A et marquez la ligne de montage à partir de la ligne centrale. Ligne C (21").
5. Suivez la ligne centrale jusqu'au plafond. Mesurez et marquez un point à 6" du mur. Assurez-vous que le point soit toujours vis-à-vis la ligne centrale; le support de plafond pour le recouvrement à conduit sera monté à cet endroit.
6. Placez le support de plafond pour le recouvrement à conduit sur le plafond et marquez deux points où les vis seront fixées. Si vous fixez le support à une cloison sèche, percez et installez les ancrages de plafond pour y insérer le conduit circulaire de 6" ou 8". Fixez le support au plafond avec les deux vis comprises dans la trousse de quincaillerie.
7. Préparez le conduit d'aération et les installations électriques.

ÉLECTRICITÉ - AVERTISSEMENT

**Tous les travaux électriques doivent être réalisés par un électricien qualifié ou par une personne possédant l'expérience technique et le savoir-faire nécessaires.**

Pour votre sécurité, enlevez le fusible ou ouvrez le disjoncteur de circuit avant de commencer l'installation.

N'utilisez pas de cordon prolongateur ou de fiche d'adaptation avec cet électroménager.

**Suivez les codes et réglementations nationaux ou locaux en vigueur.**

#### Alimentation électrique:

Cet appareil requiert une alimentation électrique de 120V 60Hz. Il doit être connecté à un circuit terminal individuel et dûment mis à la terre, protégé par un disjoncteur de circuit ou un fusible temporisé de 15 ou 20 ampères. Le câblage doit compter 2 fils avec mise à la terre. Veuillez vous référer au Diagramme Électrique étiqueté sur l'appareil.

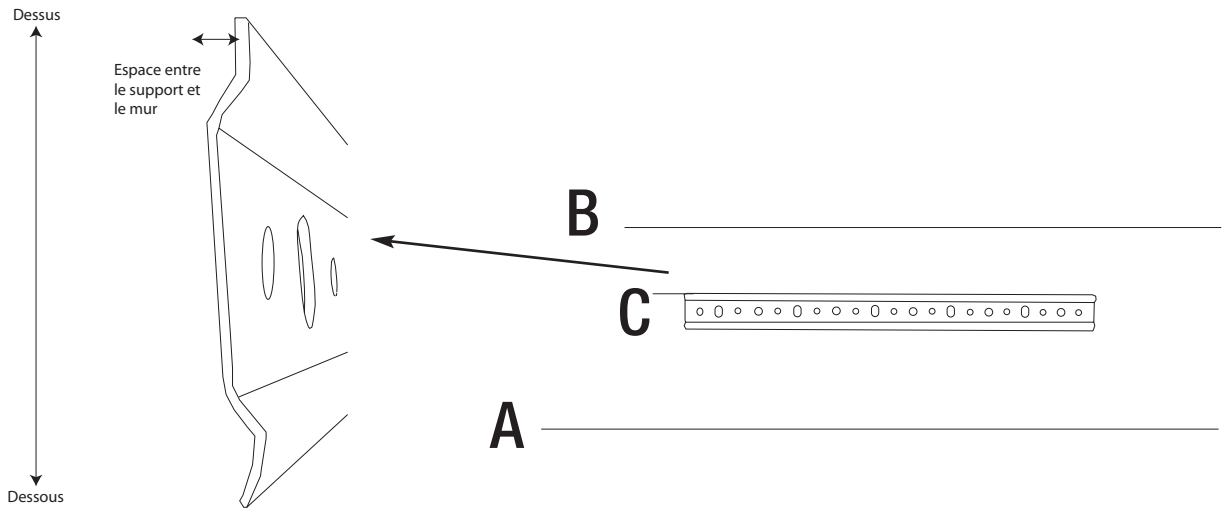

Fixez les vis aux deux côtés des pièces de recouvrement à conduit et attachez-les solidement au support de plafond

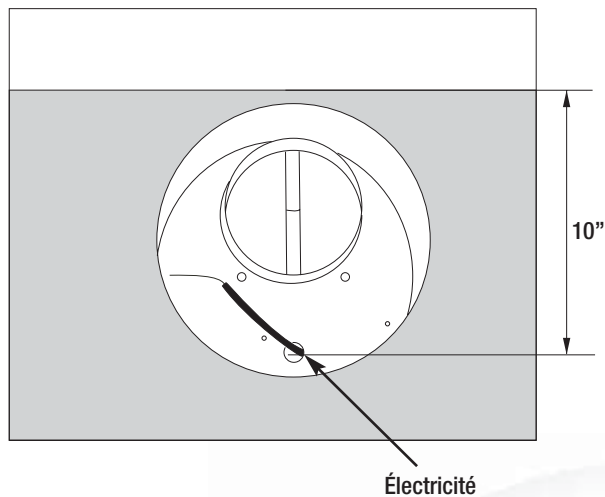
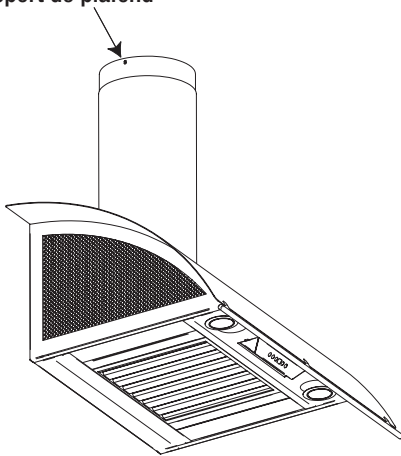

1. Placez le support de mur sur la ligne C. Placez le dessus du support de plafond de manière à ce qu'il soit à la même hauteur que la ligne de montage de 21". Assurez-vous que le support soit fixé au mur tel qu'indiqué sur le diagramme. Il devrait être au ras du mur. Utilisez trois vis à bois de 2" pour fixer le support au mur. Utilisez des ancrages s'il n'est pas fixé à des poteaux de cloison.
2. Suspendez la hotte au support de mur. Une saillie permettant d'accrocher la hotte au support de mur se trouve à l'arrière de la hotte. Fixez-la solidement en vissant\* les deux vis avec rondelles dans le mur à travers les deux trous situés dans la partie inférieure de l'intérieur de la hotte.
3. Placez les pièces coulissantes de recouvrement à conduit sur le dessus de la hotte et faites-les glisser jusqu'au support de plafond. Fixez les pièces de recouvrement à conduit au support de plafond avec les vis comprises dans la trousse de quincaillerie.
4. Faites glisser le conduit d'aération jusqu'à la partie supérieure du moteur. Fixez le câblage électrique du plafond au câblage de la carrosserie du moteur. (Faites glisser les pièces de recouvrement vers le plafond pour avoir accès à la carrosserie du moteur).

\* **Note:** Si l'installation se fait sur une cloison sèche sans poteaux de cloison, fixez des vis d'ancrage EZ (non inclus) dans le mur. Veuillez consulter la page 15 pour les notices d'installation ventilateur externe.

# Installation - Installation de la Barre à Ustensiles

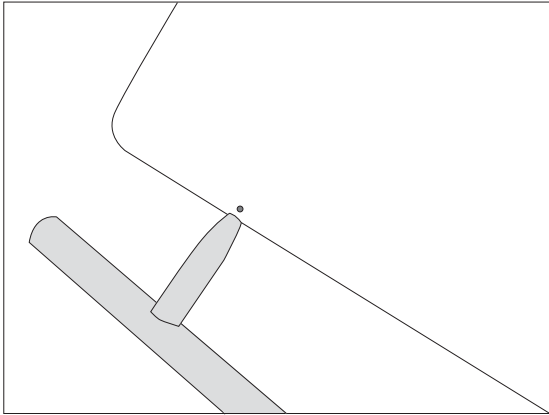

Avant

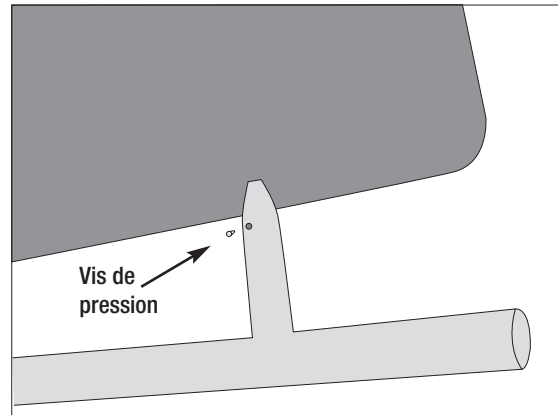

Arrière

1. Installez la barre à ustensiles au pavillon de la hotte. Un petit trou a été percé d'avance dans le pavillon afin de vous donner un point de départ pour fixer le premier montant de la barre à ustensiles. Lorsque le premier montant est aligné avec le trou, faites doucement glisser la barre sur le reste du pavillon. (Note : prenez garde de ne pas égratigner l'acier inoxydable lors vous effectuez cette installation; c'est la raison pour laquelle un trou de départ a été percé).
2. Fixez une vis de pression courte dans chaque montant de manière à arrimer la barre à ustensiles au pavillon de la hotte.



**NOTE:**

Les notices suivantes décrivent les procédures à suivre pour installer le ventilateur externe CBE-1000 pour utilisation avec les modèles de hotte Zephyr CTP, COK, CSH.

Fig-5

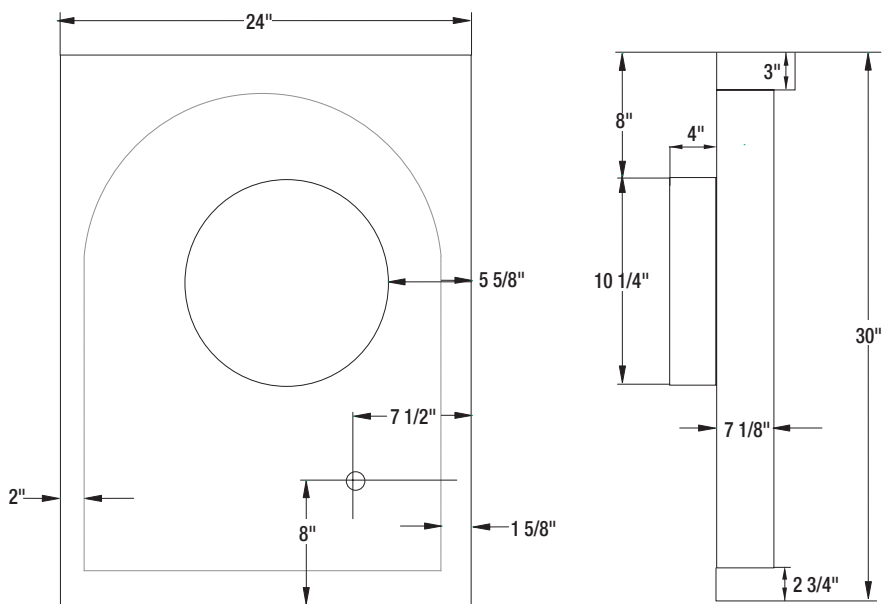
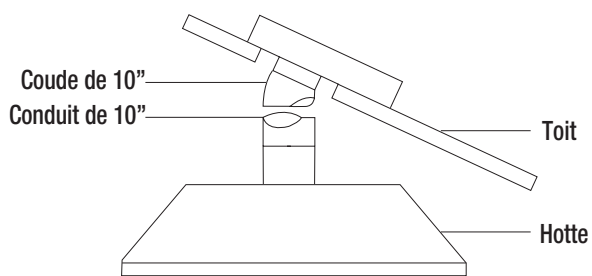

Fig-1

**INSTALLATION TYPE**

**FIXATION SUR TOIT**



**FIXATION SUR MUR EXTÉRIEUR**

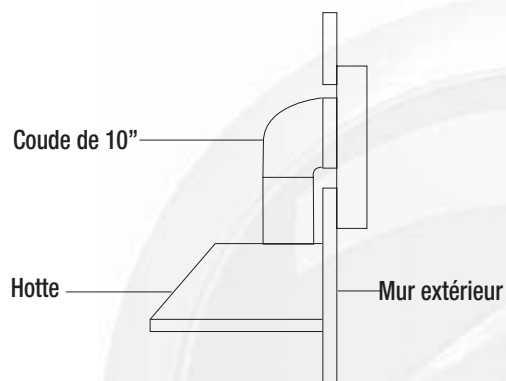

Recommandé uniquement pour une utilisation avec des cuisinières domestiques conventionnelles électriques et au gaz.

# Installation - Ventilateur Externe

1. Enlevez et jetez les cartons d'expédition et le support de bois (sur les côtés du moteur et dans l'orifice du collier). Figure 7. **AVANT L'INSTALLATION**, assurez-vous que les roulettes du ventilateur tournent sans problème et ne frottent pas contre le support du moteur. Assurez-vous également que la porte du régulateur de tirage puissent se mouvoir facilement et que le ressort en permette la fermeture adéquate.
2. Prévoyez un orifice de 14" x 18" dans le mur ou toit, tel qu'indiqué sur la Figure 2. L'emplacement du passage de raccordement du conduit de 10" ainsi que le passage de raccordement du câblage électrique sont indiqués à titre de références.
3. Installez le ventilateur sur le mur ou le plafond avec le débouché (extrémité grillagée) vers le bas, comme l'exige les procédures normales d'installation de couverture de toiture.

**Note:** L'arête avant du débouché devrait être au-dessus des bardeaux. L'arrière et les côtés devraient être sous les bardeaux. La pièce doit être scellée entre le toit ou le mur et sous les côtés de la pièce de fixation avec du mastic à couverture pour prévenir les fuites d'eau. Pour une installation sur une toiture horizontale, ou sur des toitures avec un angle de déclivité inférieur à 12° - 18°, installez le ventilateur sur un muret tel qu'indiqué sur la Figure 3. Pour les toits en pente, placez le muret avec la partie de 2" faisant face à la pente descendante. Pour les toits plats, placez le muret de manière à ce que le débouché extérieure pointe vers la direction opposée au vent dominant.

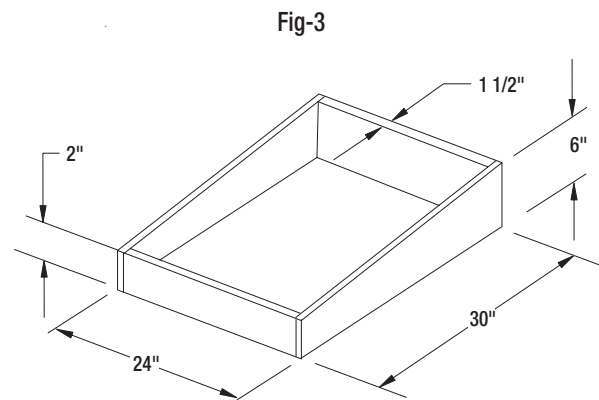
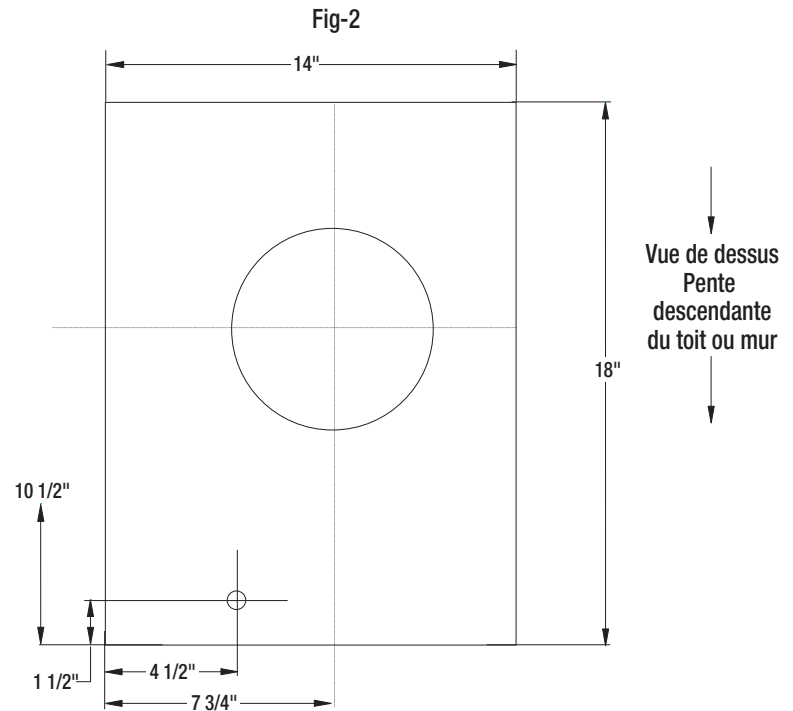
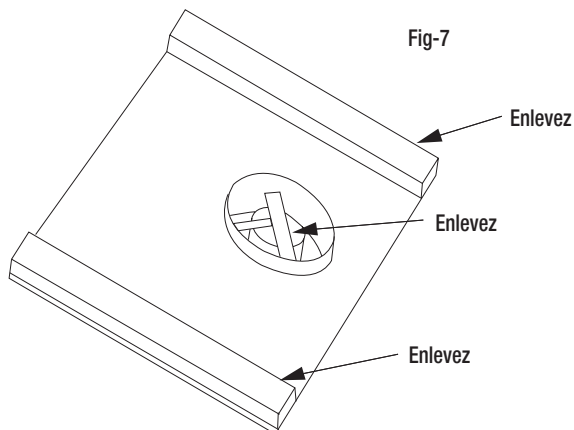

4. Ne branchez le ventilateur au système d'aspiration qu'à l'aide d'un conduit d'aération en métal de 10" de diamètre. Utilisez un coude réglable de 10" pour lier le conduit à l'angle du toit. **IMPORTANT: Installez un conduit circulaire de 10" de diamètre à partir du ventilateur externe jusqu'au plafond. Avant que le conduit ne passe à travers le support de plafond, utilisez un adaptateur de 10" à 8" (inclus avec le ventilateur externe) et installez un conduit de 8" jusqu'à l'entrée de la hotte. Le conduit de 8" ne devrait pas excéder 60" de longueur. (Voir Fig - 4a)**

Scellez et vissez tous les joints pour prévenir les fuites d'air. Voir Fig - 4.

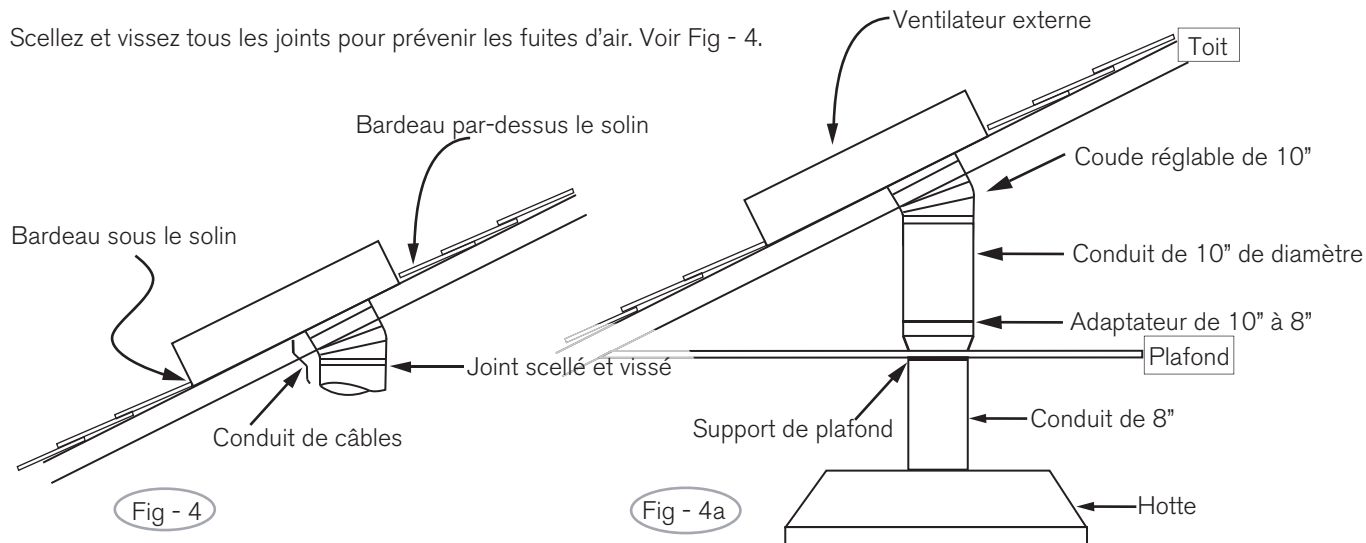

5. Enlevez le couvercle supérieur du ventilateur pour avoir accès au câblage. Conservez les vis de montage.

6. Faites passer le conduit de câbles selon les codes locaux jusqu'à la boîte de sortie de conduit de la plaque inférieure du ventilateur (assurez-vous que la connexion soit imperméable). L'autre extrémité du conduit de câbles sera branchée au boîtier de câblage du ventilateur externe de votre hotte Zephyr. Consultez les notice d'installation préalablement mentionnées dans le manuel pour l'emplacement du câblage.

7. Faites passer cinq (5) fils électriques dans le conduit de câbles (1 noir, 1 blanc, 1 bleu, 1 rouge, 1 vert des mise à la terre) entre le ventilateur et la hotte. **Assurez-vous que le style et le gabarit des fils électriques soient conformes aux codes locaux.** Le gabarit du fil de mise à la terre doit être conforme au Code Électrique et au Normex Locales. Voir la Figure 6 pour les spécifications des fils électriques. Ces fils électriques seront branchés au boîtier de câblage du ventilateur externe situé sur la partie supérieure de la hotte.

ATTENTION: Avant de faire l'installation électrique de l'appareil, éteignez l'alimentation électrique du panneau de distribution et bloquez le dispositif de déconnexion pour éviter que l'alimentation électrique ne soit accidentellement rallumée.

8. Remplacez le couvercle supérieur du ventilateur et fixez-le solidement à l'aide des vis comprises dans la trousse de quincaillerie. Toutes les vis doivent être remises sur le couvercle.

Fig - 6

### CBE-1000: DIAGRAMME DE CÂBLAGE

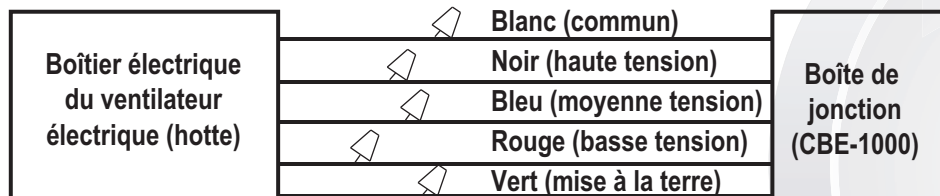

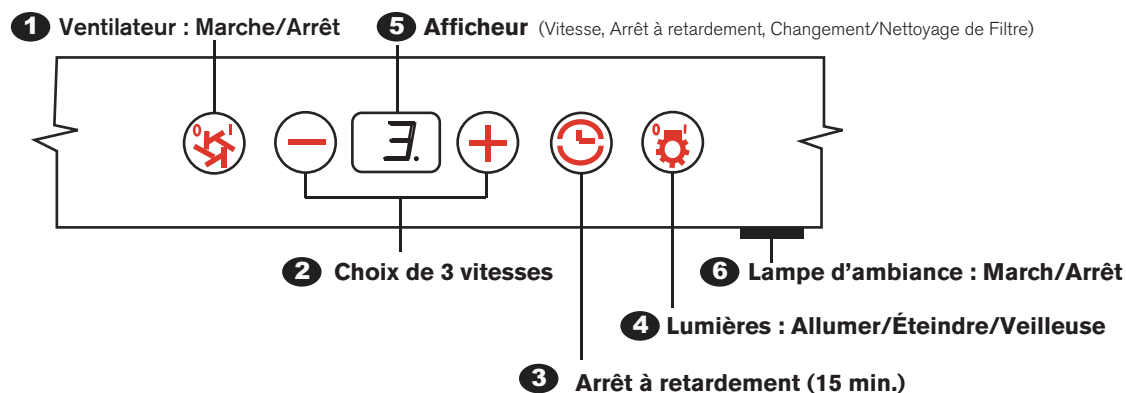

CBE-1000: 1/2 HP 3 - vitesse du moteur. 115V AC, 60Hz /circuit de 15 ampères requis.



### 1. Ventilateur : March/Arrêt

En appuyant sur , le ventilateur est mis en marche ou arrêté.



### 2. Choix de vitesse

Les 3 vitesses sont choisies en appuyant sur  pour diminuer la vitesse et sur  pour l'augmenter. L'afficheur indique la vitesse choisie.

### 3. Arrêt à retardement

Cette fonction est utilisée pour arrêter le ventilateur et éteindre les lumières automatiquement 15 minutes après son activation. En appuyant sur une fois, un point clignotera dans la partie inférieure droite de l'afficheur  pour vous confirmer que la fonction a été activée. Toutes les fonctions de la hotte s'éteindront après 15 minutes.

### 4. Lumières Allumer/Éteindre/Veilleuse

Allumez et éteignez les lumières en appuyant une fois sur la touche . Pour mettre les lumières en veilleuse, appuyez pendant 2 secondes sur la touche .

### 5. Affichage des fonctions avancées.

### 6. Lampe d'ambiance : March/Arrêt

Cet interrupteur permet d'allumer et d'éteindre la lampe d'ambiance. Appuyez sur IN pour l'allumer; pesez de nouveau pour l'éteindre.

### Rappel de nettoyage des filtres (en métal):

Chaque 30 heures d'utilisation, l'afficheur fera clignoter l'icône  pour vous rappeler de nettoyer les filtres en métal des résidus et empêcher les engorgements.

*Les déflecteurs doivent être nettoyés fréquemment - et tel qu'indiqué - pour maintenir l'efficacité du ventilateur. Si les déflecteurs ne sont pas entretenus convenablement, les résidus de cuisson s'accumuleront dans les filtres et endommageront le ventilateur de la hotte ainsi que d'autres éléments fragiles. Des engorgements de graisse pourraient aussi avoir lieu dans le conduit et résulter en de plus grands risques d'incendie.*

**Rappel de nettoyage des filtres (Filtres en métal standards, si utilisés):**

Un ensemble de défecteurs est fourni par le fabricant. Ces défecteurs ont pour fonction de filtrer les résidus de cuisson. Ils ne doivent pas être remplacés régulièrement mais doivent être gardés propres. La fonction de

**Rappel de Nettoyage des Filtres** du microprocesseur indique automatiquement, à l'aide de l'icône clignotant

 quand les filtres en métal doivent être nettoyés (chaque 30 heures d'utilisation). Les filtres peuvent être nettoyés à la main ou au lave-vaisselle avec du savon non-abrasif.

**Rappel de Nettoyage des Filtres:**



Lorsque l'icône  se met à clignoter sur l'afficheur, les défecteurs doivent être nettoyés. Ceci se produira après 30 heures d'utilisation.

**Nettoyage des Filtres**

L'icône <A> clignote



**Fonction de Réinitialisation:**

Réinitialisez la minuterie du Rappel de Nettoyage des Filtres lorsque les filtres ont été nettoyés et remis en place (**avec la hotte éteinte**). Appuyez pendant quelques secondes sur  et l'afficheur apparaît. Appuyez pendant environ 5 secondes jusqu'à ce que l'icône  disparaisse de l'afficheur . Le Rappel de Nettoyage des Filtres est maintenant réinitialisé et un nouveau cycle de 30 heures est amorcé.

**Pour réinitialiser**

Appuyez 5 secondes

Afficheur: de <C> to < >



**Entretien des surfaces:**

Nettoyez régulièrement les surfaces de la hotte avec de l'eau savonneuse chaude et un chiffon de coton propre. N'utilisez pas de détergents abrasifs ou corrosifs ou de laines d'acier/récurveurs qui égratigneront et endommageront les surfaces.

Pour les tâches plus tenaces, utilisez du produit dégraissant liquide.

Après le nettoyage, vous pouvez polir les surfaces avec des produits de polissage à acier inoxydable non-abrasifs pour redonner de l'éclat et du lustre aux surfaces. Frottez toujours doucement et dans le sens du grain avec un chiffon de coton propre.

N'utilisez pas de produits contenant des agents chlorés de blanchiment. N'utilisez pas de produits nettoyants "oranges."

**Défecteurs**

Les Filtres en Métal fournis par le fabricant ont pour fonction de filtrer les résidus et la graisse résultant de la cuisson. Ils ne doivent pas être remplacés régulièrement mais doivent être gardés propres.

Les Filtres devraient être nettoyés après chaque période de trente heures d'utilisation. Utilisez la fonction de Rappel de Nettoyage des Filtres pour savoir quand les filtres requièrent un nettoyage.

Pour enlever les filtres, faites-les glisser vers vous et tirez-les vers le bas. (Figure 1).

Enlevez-les et nettoyez-les à la main ou au lave-vaisselle. Vaporisez-les avec du détergent anti-graisse et laissez-les tremper s'ils sont très sales.

Séchez-les et réinstallez-les avant d'utiliser la hotte.

**Remplacement des déflecteurs**

Si les filtres sont usés à cause d'une utilisation prolongée, remplacez-les avec la pièce suivante:

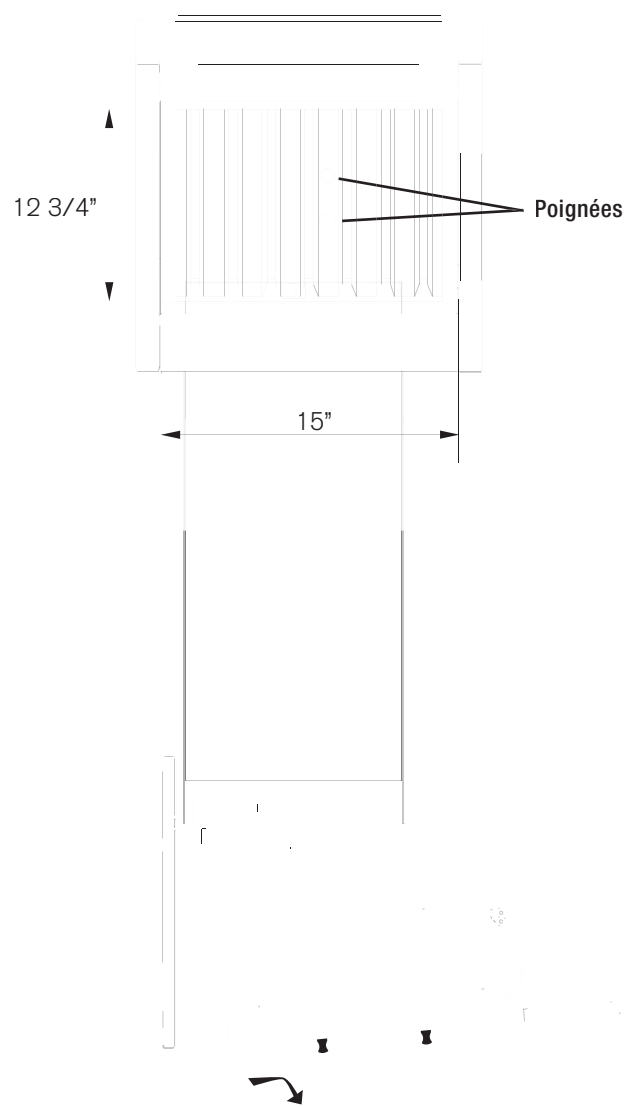

(Figure 1)

## Remplacement des ampoules

**ATTENTION: Les ampoules deviennent extrêmement chaudes lorsque allumées. Veuillez NE PAS les toucher avant de les avoir éteintes et laissées refroidir. Le contact avec les ampoules chaudes pourrait causer de sérieuses brûlures.**

Assurez-vous que l'alimentation électrique soit coupée et que les ampoules ne soient pas chaudes.

Retirez les ampoules en appuyant sur les deux extrémités de la bride métallique qui les tiennent en place. La douille de l'ampoule sortira alors de son socle et vous permettra de la retirer. *(Faites attention: l'ampoule tient en place sous pression et pourrait tomber lorsque vous la libérez de la bride)*

Les ampoules de remplacement sont disponibles dans la plupart des magasins qui vendent des ampoules électriques. Procurez-vous des ampoules de type GU10, 120V, 50W.

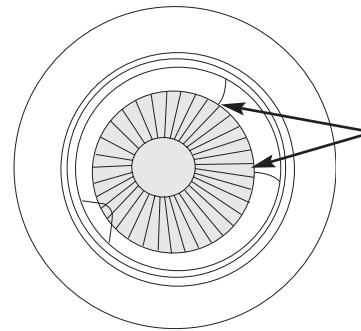
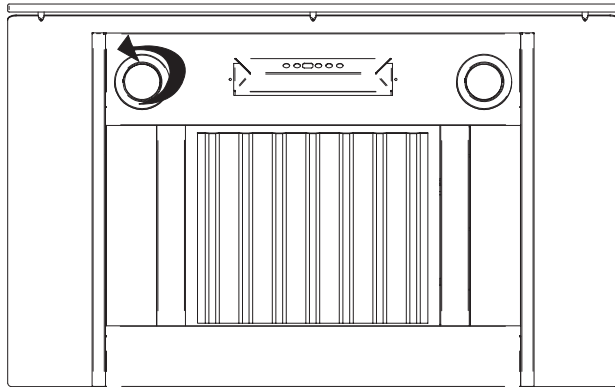

Appuyez sur les deux extrémités pour libérer l'ampoule

Ampoule halogène

Pour remplacer l'ampoule de la lampe d'ambiance, retirez les déflecteurs de la hotte. Soulevez la plaque de métal située sur les côtés droit et gauche à l'intérieur de la hotte. Elle tient en place grâce à deux vis à pointe cruciforme. Dévissez l'ampoule dans les sens contraire des aiguilles d'une montre et remplacez-la avec un ampoule standard à culot moyen 40W, 125V-130V.

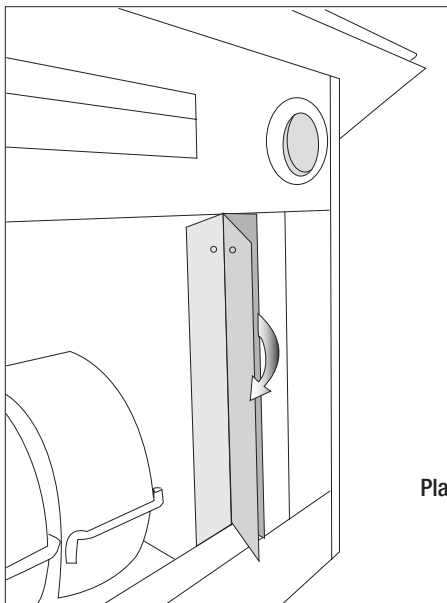

Plaque de métal

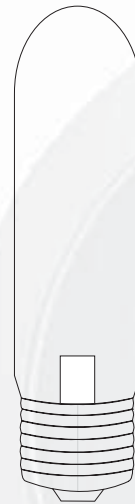

Ampoule de la lampe d'ambiance

# Dépannage

Problème	Cause	Quoi faire
Après l'installation, l'appareil ne fonctionne pas.	1. Le bloc d'alimentation n'est pas allumé.	1. Assurez-vous que le disjoncteur et que l'alimentation de l'appareil soient allumés.
	2. La ligne électrique et le connecteur d'arrimage ne sont pas correctement branchés.	2. Vérifiez que le branchement de l'appareil ait été fait correctement.
	3. Les fils électriques du tableau de commande est débranché.	3. Assurez-vous que les fils électriques soient convenablement branchés.
	4. Le fil Noir/Blanc ou le fil Blanc du tableau de commande est débranché.	4. Assurez-vous que le fil Noir/Blanc ou le fil Blanc du tableau de commande soit convenablement.
	5. Le tableau de commande est défectueux.	5. Changez le tableau de commande.
Les lumières fonctionnent mais le moteur ne tourne pas.	1. Le moteur est défectueux ou possiblement bloqué.	1. Changez le moteur.
	2. Le système de protection thermique détecte que le moteur est trop chaud pour fonctionner et éteint le moteur.	2. Le moteur fonctionnera normalement lorsque le système de protection thermique aura refroidi.
	3. Le condensateur est endommagé.	3. Changez le condensateur.
L'appareil vibre.	1. Le moteur n'est pas bien fixé à la structure.	1. Fixez solidement le moteur en place.
	2. La roue du ventilateur est endommagée et fait du bruit.	2. Changez le moteur.
	3. La hotte n'est pas bien fixée en place.	3. Vérifiez l'installation de la hotte.
Le moteur fonctionne mais pas les lumières.	1. L'ampoule halogène est défectueuse.	1. Changez l'ampoule halogène.
	2. L'ampoule est desserrée.	2. Serrez l'ampoule.
La hotte ne fonctionne pas bien.	1. La hotte est possiblement installée trop haute par rapport à la cuisinière.	1. Assurez-vous que la distance entre la surface de la cuisinière et la base de la hotte soit entre 24" et 32".
	2. Du vent provenant d'une fenêtre ou d'une porte ouverte avoisinante affecte la ventilation de la hotte.	2. Fermez toutes les portes et fenêtres pour éliminer les courants d'air.
	3. L'ouverture du conduit ou le conduit lui-même est bloqué.	3. Enlevez tout ce qui bloque l'ouverture ou le conduit d'aération.
	4. L'ouverture du conduit d'aération est contre le vent.	4. Ajustez l'orientation de l'ouverture du conduit d'aération.
	5. Mauvaises dimensions du conduit d'aération.	5. Changez le conduit d'aération pour un diamètre 8" ou plus.
Le filtre en métal vibre.	1. Le filtre en métal est desserré.	1. Enlevez les filtres et réinstallez-les ou changez les déflecteurs.
La hotte a cessé de fonctionner quelques temps après son installation.	1. Le tableau de commande doit être réinitialisé.	1. Éteignez le disjoncteur de circuit qui alimente la hotte pendant au moins 15 minutes.
	1. Le tableau de commande est défectueux.	1. Remplacez le tableau de commande.

**POUR OBTENIR DU SERVICE SOUS GARANTIE:**

Ou pour toute question liée au service, veuillez contacter le:

**1-888-880-8368**

**Agrafez votre reçu ici.  
Une preuve d'achat est  
nécessaire pour obtenir du  
service lorsque le produit  
est sous garantie.**

**POUR OBTENIR DU SERVICE SOUS GARANTIE:** Vous devez avoir une preuve de la date d'achat du produit. Veuillez garder une copie de votre preuve d'achat datée (facture) pour obtenir des services sous garantie.

**Garantie de Service de Réparation d'Un An:**

Garantie d'un an à partir de la date d'achat du produit. Nous offrirons un service de réparation sans frais pour toutes les pièces ou éléments défectueux dont le mal fonctionnement est dû à un défaut de fabrication.

**Garantie de Dix Ans sur Les Pièces:**

Garantie de dix ans à partir de la date d'achat. Nous fournirons sans frais les pièces et éléments non-consommables dont le mal fonctionnement est dû à un défaut de fabrication. Les pièces consommables qui ne sont pas couvertes par cette garantie sont les ampoules électriques, les filtres à charbon et les filtres en métal.

**Qui est Couvert:**

Cette garantie s'applique aux acheteurs originaux des produits achetés pour une utilisation personnelle normale dans les 48 états du territoire principal américain ainsi que dans les états d'Hawaï et de Washington D.C. **Au Canada et en Alaska, cette garantie est limitée.** Il pourrait y avoir des frais pour la livraison des produits à nos points de service et vous pourriez avoir à débours les frais de voyage du technicien pour que l'appareil soit réparé à votre domicile.

**Cette Garantie est Annulé lorsque:**

Le produit est endommagé suite à une négligence, un mauvais usage, un abus ou un accident. L'installation a été faite incorrectement et les instructions d'installation n'ont pas été respectées. Le produit est utilisé à des fins commerciales ou autrement que son usage souhaité par le fabricant. Les dommages sont le résultat d'une connexion incorrecte avec le matériel d'autres fabricants. La réparation est effectuée par une personne qui ne fait pas partie des Agents Autorisés de Zephyr.

**Ce qui n'est pas Couvert:**

Les pièces consommables comme les ampoules électriques, les filtres et les fusibles. Les services hors de la zone de service et les coûts de main-d'œuvre contractés lors de la déinstallation, la livraison et la réinstallation. La garantie ne couvre pas non plus toute autre dépense imprévue. L'usure naturelle du fini, l'usure due à un entretien inadéquat, l'usage de produits nettoyants corrosifs ou abrasifs, de produits de nettoyage pour le four ou de laines d'acier. Les éclats, entailles ou craques dus à un abus, mauvais usage, dommages de transport ou installation inadéquate. Les voyages de service à votre domicile pour vous montrer comment utiliser l'appareil. Les dommages causés par un accident, un incendie, une inondation ou un cas fortuit.

Cette garantie est valide en États-Unis et au Canada. Elle est incommutable et s'applique uniquement à l'acheteur original et ne se prolonge pas aux propriétaires subséquents de ce produit. Toutes les garanties impliquées, dont la garantie de qualité marchande, sont limitées à la période de temps de la garantie formelle stipulée ci-dessus et commence avec la date d'achat au détail initiale. Aucune garantie, formelle ou sous-entendue, ne s'appliquera à ce produit par la suite.

Ayez la preuve d'achat de votre produit avec date pour l'application de la garantie.  
Ou écrivez à:

**Zephyr Corporation  
Service and Warranty Department  
395 Mendell Street  
San Francisco, CA 94124**

# Listes des Pièces et Accessoires

Description	# de pièce
Ampoule halogène GU-10, 120V, 50W	Z0B-0020
Lampe à incandescence T29 127V 40W	7303000009

Description de l'accessoire	# de pièce
Ventilateur interne, 600 PCM	CBI-600
Ventilateur externe, 1000 PCM	CBE-1000
Ensemble de rallonge de recouvrement à conduit	Z1C-000K



COK-E36SX  
COK-E42SX  
COK-E48SX

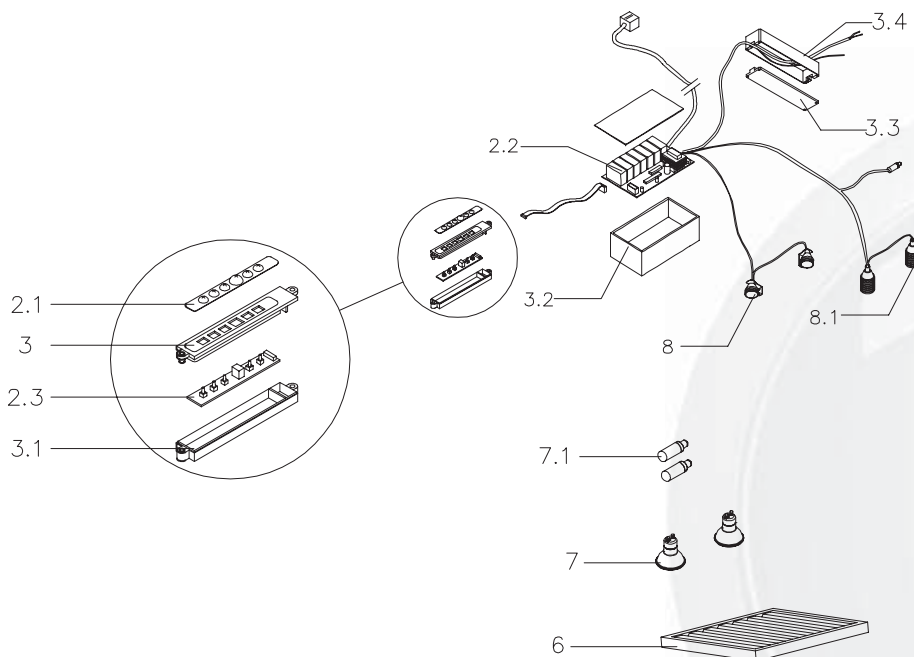
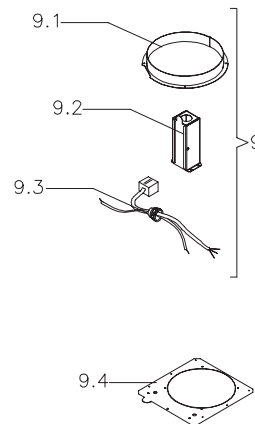
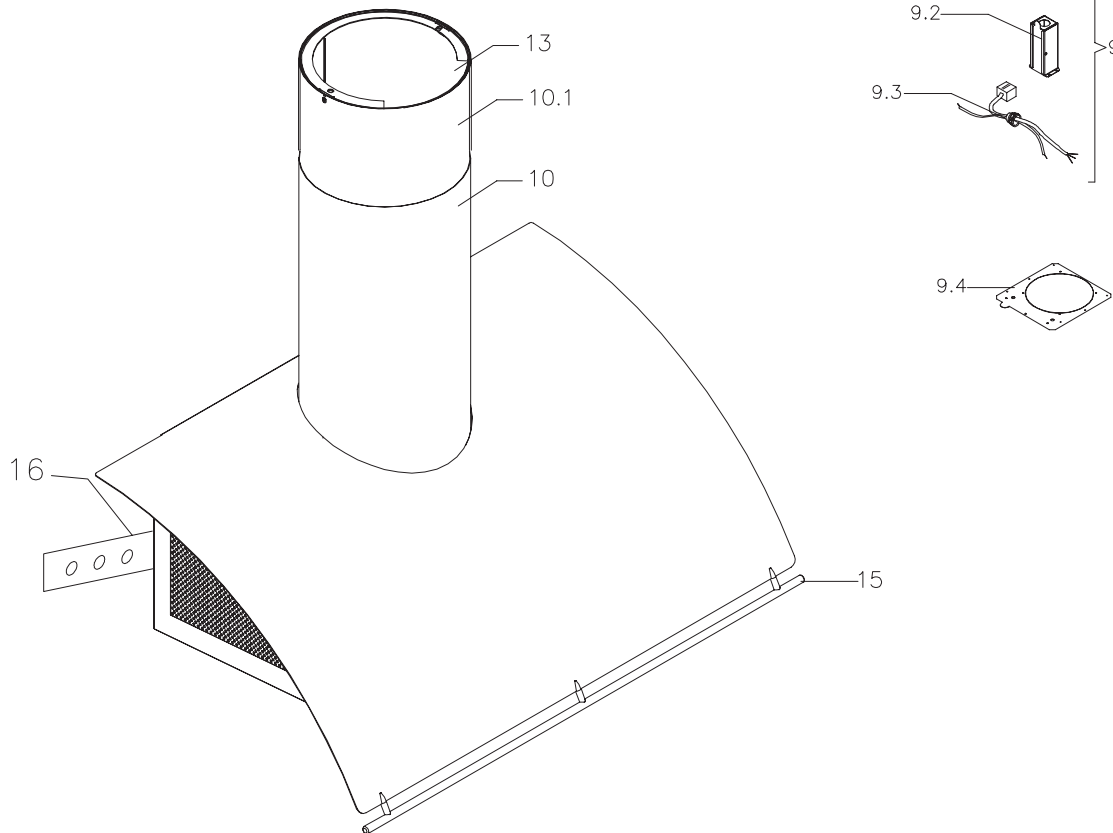

# Diagramme d'Assemblage

# Numéros des Pièces

COK-E36SX, COK-E42SX, COK-E48SX

# Ref.	# de pièce	Description	Qté
2.1	8019003008	Membrane, Horizontale	1
2.2	8046000008	Tableau de Commande	1
2.3	8046000004	Tableau de Contrôle DEL, Horizontal	1
3.2	5022002004	Boîtier et Couvercle, Tableau de Commande	1
3.3	F887280348	Couvercle du Coffret de Branchement	1
3.4	F887280347	Coffret de Branchement	1
6	8015047006	Filtre, Défecteur (48" x 2)	1
7	7303000003	Ampoule Halogène, GU-10, 120V 50W	2
7.1	7303000009	Lampe à incandescence E27, T29 127V 40W	2
8	H117280404	Douille d'Ampoule, GU-10	2
8.1	F887280342	Douille d'Ampoule, Lampe d'Ambiance, E27	2
9	5034002023	Trousse de Ventilateur Externe	1
9.1	8014046003	Collier Circulaire, 8"	1
9.2	8022966001	Boîtier de Câblage du Ventilateur Externe	1
9.3	5024002119	Câblage d'Alimentation du Ventilateur Externe	1
9.4	8038967001	Pièce de Fixation Interne	1
10	8006046114	Pièce de Recouvrement à Conduit, Partie Inférieure	1
10.1	8006046115	Pièce de Recouvrement à Conduit, Partie Supérieure	1
13	8014966005	Support, Plafond	1
15	8060047001	Barre à Ustensiles (COK-E36SX)	1
15	8060047002	Barre à Ustensiles (COK-E42SX)	1
15	8060047003	Barre à Ustensiles (COK-E48SX)	1
16	8014966008	Support, Montage de la Hotte (COK-E36SX)	1
16	8014966009	Support, Montage de la Hotte (COK-E42SX)	1
16	8014966010	Support, Montage de la Hotte (COK-E48SX)	1